

Het brandstofverbruik/CO² uitstoot

Met handgeschakelde versnellingsbak, brandstofverbruik (l/100 km) en gecombineerde CO²-uitstoot (g/km), Tankinhoud ca. 80L

motor/ model	2,0-l-TDI (75 kW) voorwielaandrijving	2,0-l-TDI (103 kW) voorwielaandrijving	2,0-l-TDI (103 kW) 4MOTION	2,0-l-BITDI (132 kW) voorwielaandrijving	2,0-l-BITDI (132 kW) 4MOTION
-----------------	---	--	----------------------------------	--	------------------------------------

California Beach, California Comfortline

stad	9,7	9,8	10,4	9,8	10,5
snelweg	6,3	6,5	7,1	6,7	
gecombineerd	7,5	7,7	8,3	7,8	8,4
CO ² -Emissie gecombineerd	198	203	219	205	221

Met automatische versnellingsbak (DSG) brandstofverbruik (l/100 km) en gecombineerde CO²-uitstoot (g/km), Tankinhoud ca. 80L

motor/ model	2,0-l-TDI (103 kW) voorwielaandrijving	2,0-l-BITDI (132 kW) voorwielaandrijving
-----------------	--	--

California Beach, California Comfortline

stad	10,4	10,2
snelweg	6,9	6,9
gecombineerd	8,2	8,1
CO ² -Emissie gecombineerd	216	214

De aangegeven waarden werden volgens de voorgeschreven meetmethode (E5-verordening 715/2007 in de thans geldende uitgave) bepaald. De waarden hebben betrekking op één aparte uitvoering en vormen geen onderdeel van het productaanbod, maar dienen alleen voor het maken van vergelijkingen tussen de verschillende uitvoeringsvarianten

Het brandstofverbruik en de CO² uitstoot van een auto zijn niet alleen afhankelijk van de eigenschappen van de auto, maar worden ook beïnvloed door de rijwijze en andere niet-technische factoren.

Een blik op de techniek

Diesel motoren

2,0-l-TDI motor (75kW)¹

2,0-l-TDI motor (103 kW)¹

2,0-l-BiTDI motor (132 kW)¹

brandstofsysteem	Common-Rail directe inspuiting	Common-Rail directe inspuiting	BiTurbo Common-Rail
aantal cilinders	4	4	4
cilinderinhoud (cm ³)	1.968	1.968	1.968
max.koppel kW bij t/min	250 bij 1.500 – 2500	340 bij 1750 - 2500	400 bij 1500 - 2000
max.vermogen kW bij t/min	75 bij 3500	103 bij 3500	132 bij 4000
EU-uitstootnorm	volgens EG-regel 715/2007 Euro 5	volgens EG-regel 715/2007 Euro 5	volgens EG-regel 715/2007 Euro 5
roetfilter	serie	serie	serie
handgeschakelde 5-versnellingsbak	serie	niet mogelijk	niet mogelijk
handgeschakelde 6-versnellingsbak	niet mogelijk	serie	serie
7-traps DSG	niet mogelijk	combinatie mogelijk	combinatie mogelijk
voorwielaandrijving	serie	serie	serie
4MOTION met 6-versnellingsbak	niet mogelijk	combinatie mogelijk	combinatie mogelijk
brandstof	diesel, volgens DIN EN 590	diesel, volgens DIN EN 590	diesel, volgens DIN EN 590

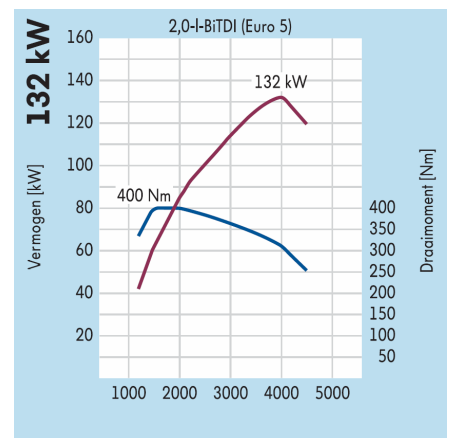
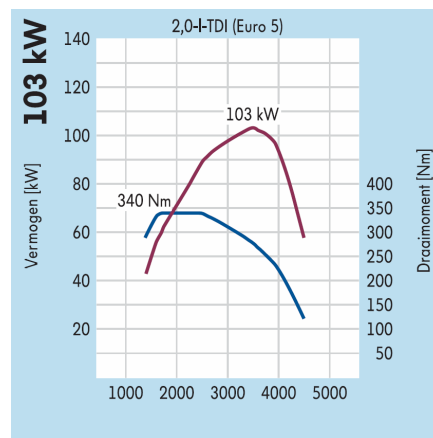
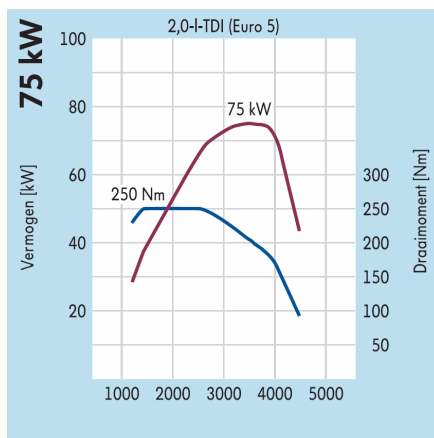

Rijprestaties en gewichten

Motor	Prestaties (kW)	Acceleratie (km/u, sec)		Tussenacceleratie (km/u, sec) 80-120 (4 ^e ,5 ^e ,6 ^e versnelling,7 ^e (DSG))	Topsnelheid (km/u)
		0-80	0-100		
2,0-I-TDI	75	11,1	17,9	16,6/21,6/-/-	157
2,0-I-TDI	103	9,1	14,2	-/16,0/21,3/-	173 ¹
2,0-I-TDI 4MOTION	103	9,5	15,3	-/16,9/24,5/-	170 ¹
2,0-I-TDI met DSG	103	9,4	14,7	-/-/-/11,9	172 ²
2,0-I-BiTDI	132	8,1	11,4	-/11,3/14,1/-	191
2,0-I-BiTDI met DSG	132	8,0	11,3	-/-/-/8,4	191 ²

California Comfortline met hydraulisch hefdek

2,0-I-TDI	75	11,9	19,4	18,9/24,9/-/-	154
2,0-I-TDI	103	10,2	15,7	-/18,3/24,6/-	170
2,0-I-TDI 4MOTION	103	10,4	16,6	-/18,8/28,1/-	167
2,0-I-TDI met DSG	103	10,2	15,6	-/-/-/13,3	169
2,0-I-BiTDI	132	8,8	12,4	-/12,5/15,7/-	188
2,0-I-BiTDI met DSG	132	8,8	12,4	-/-/-/9,4	188

Gewichten

totaal gewicht	Motor	Prestaties (kW)	Zitplaatsen van - tot	Leeggewicht met bestuurder (kg) ^{3 4}	Laadvermogen(kg) ³ van - tot	Toelaatbare asbelasting (kg)	Toelaatbare aanhangwagenbelasting bij 12% helling geremd / ongeremd (kg)	Toelaatbaar totaalgewicht, bij 12% helling
----------------	-------	-----------------	-----------------------	--	---	------------------------------	--	--

California Beach met vast dak

3.000	2,0-L-TDI	75	4 - 7	2.093-2.477	907 - 523	1.500/1.550	2.200/750	4.900
	2,0-L-TDI	103	4 - 7	2.128-2.512	872 - 488	1.550/1.550	2.500/750	5.200
	2,0-L-TDI met DSG	103	4 - 7	2.140-2.524	860 - 476	1.550/1.550	2.500/750	5.300
	2,0-L-BiTDI	132	4 - 7	2.154-2.532	846 - 468	1.550/1.550	2.500/750	5.200
	2,0-L-BiTDI met DSG	132	4 - 7	2.166-2.544	834 - 456	1.550/1.550	2.500/750	5.300
3.080	2,0-L-TDI 4MOTION	103	4 - 7	2.268-2.594		1.600/1.550	2.500/750	5.300

California Comfortline met hydraulisch hefdek

3.000	2,0-L-TDI	75	4 - 5	2.363-2.533	637 - 467	1.500/1.575	2.200/750	4.900
	2,0-L-TDI	103	4 - 5	2.407-2.577	593 - 423	1.550/1.575	2.500/750	5.200
	2,0-L-TDI met DSG	103	4 - 5	2.419-2.589	581 - 411	1.550/1.575	2.500/750	5.300
	2,0-L-BiTDI	132	4 - 5	2.439-2.588	561 - 412	1.550/1.575	2.500/750	5.200
	2,0-L-BiTDI met DSG	132	4 - 5	2.451-2.600	549 - 400	1.550/1.575	2.500/750	5.300
3.080	2,0-L-TDI 4MOTION	103	4	2.548-2.727	532 - 353	1.600/1.575	2.500/750	5.300

1) Wordt in de 5^e versnelling bereikt. 2) wordt in de 6^e trap bereikt 3) Uitvoeringsvarianten kunnen het laadvermogen respectievelijk belading door verhoging of vermindering van het leeggewicht beïnvloeden. Vraagt u verdere informatie bij uw dealer. 4) Bij de hier aangegeven gewichten is reeds rekening gehouden met de gewichtsverschillen tussen de California Beach met normaal dak en hefdek.

De rijprestaties zijn op basis van auto's zonder extra's bepaald.

Toelaatbare dakbelasting bij California Beach 100 kg (met 2 dakdragers) respectievelijk 150 kg (bij minimaal 4 dakdragers), bij de California Beach met hefdek en California Comfortline 50 kg. Toelaatbare kogeldruk bij alle modellen 100 kg

Bij de hier vermelde beladinggegevens is rekening gehouden met uitvoeringskeuzes die niet tot de seriematige leveringsomvang behoren. De werkelijke nuttige lading van een auto, die bepaald wordt uit het verschil tussen het toelaatbaar totaalgewicht en het leeggewicht, kan alleen door het wegen van een voertuig worden vastgesteld.

Afmetingen

California Beach met vast dak

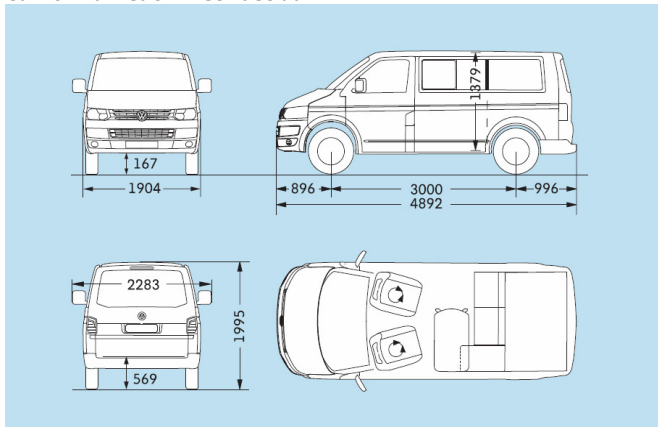

woondeel/bagageruimte, oppervlakte/inhoud¹	4,3m ² /5,8m ³
schuifdeur, breedte/hoogte	1020/1268 mm
achterklep, breedte/hoogte	1486/1285 mm
draaicirkel	11,9 m

California Beach met hefdak

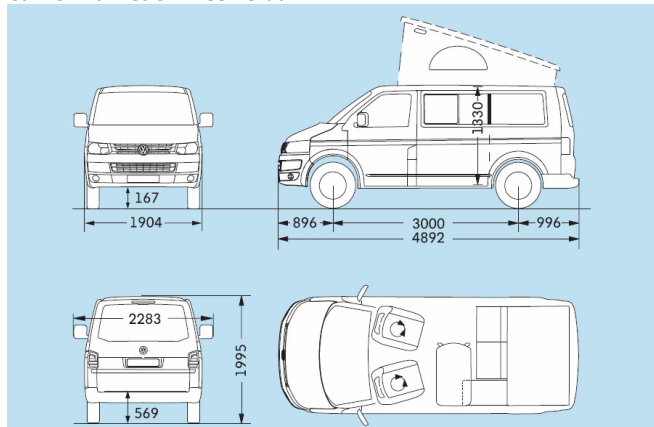

woondeel/bagageruimte	4,3m ²
woondeel, hoogte tot voorzijde bed bij open hefdak	1334 mm
schuifdeur, breedte/hoogte	1020/1268 mm
achterklep, breedte/hoogte	1486/1285 mm
draaicirkel	11,9 m

California Comfortline met hydraulisch hefdak

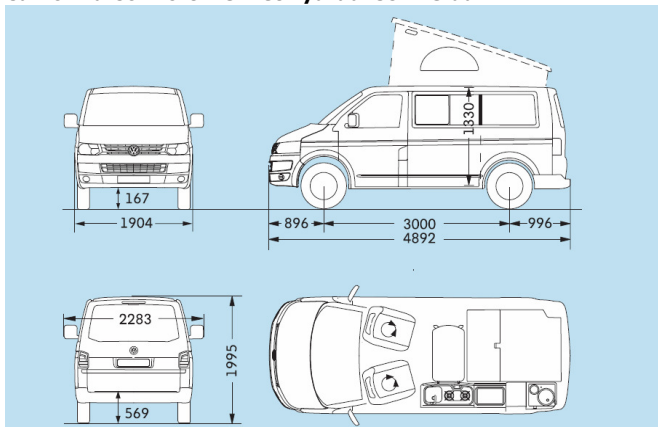

woondeel, oppervlakte	4,0m ²
woondeel, hoogte tot voorzijde bed bij open hefdak	1334 mm
schuifdeur, breedte/hoogte	1010/1253 mm
achterklep, breedte/hoogte	1446/1262 mm
draaicirkel	11,9 m

1) inhoudsgegevens zonder zitbank / stoelen en inrichting in het woongedeelte

Alle maatgegevens zijn op basis van standaarduitvoeringen bepaald. Door fabricagetoleranties/bandensoorten/ondersteluitvoeringen kunnen de werkelijke maten gering afwijken van de hier vermelde gegevens. De maatschetsen zijn niet op schaal.